

## iQ500, Lavadora integrable, 8 kg, 1200 r.p.m. WI12W327ES



Lavadora totalmente integrable con motor iQdrive para un funcionamiento extremadamente eficiente.

- ✓ Motor iQdrive con 10 años de garantía: Eficiente, silencioso y duradero
- ✓ Sistema Cardan Drive: ajusta fácilmente la altura de las patas traseras de tu lavadora desde la parte frontal.
- ✓ Lavadoras superrápidas: acorta los programas de lavado o lava en solo 15 minutos.
- ✓ waterPerfect Plus: La tecnología de sensores inteligentes ahorra agua incluso con cargas pequeñas.
- ✓ Tambor waveDrum: Lava tu ropa de forma eficaz y muy delicada

Clase de eficiencia energética: ..... C  
 Ponderación de consumo de energía en kWh por 100 ciclos de lavado del programa eco 40-60: ..... 62 kWh  
 Capacidad máxima en kg: ..... 8.0 kg  
 Consumo de agua del programa eco en litros por ciclo: ..... 45 l  
 Duración del programa eco 40-60 en horas y minutos a capacidad nominal: ..... 3:26 h  
 Eficiencia de centrifugado-secado del programa eco 40-60: ..... B  
 Clase de emisiones de ruido aéreo: ..... A  
 Emisiones de ruido aéreo: ..... 66 dB(A) re 1pW  
 Diseño: ..... Integrable  
 Dimensiones del aparato: alto x ancho x fondo (sin puerta) ..... 596x544 mm  
 Peso neto: ..... 71.7 kg  
 Potencia: ..... 2300 W  
 Intensidad corriente eléctrica: ..... 10 A  
 Tensión: ..... 220-240 V  
 Frecuencia: ..... 50 Hz  
 Longitud del cable de alimentación eléctrica: ..... 210.0 cm  
 Bisagra de la puerta: ..... Izquierda  
 Ruedas de desplazamiento: ..... No  
 Código EAN: ..... 4242003923078  
 Tipo de instalación: ..... Integrable



WX975600	Accesorio
WZ10131	Manguera de extensión para entrada agua
WZ30400	ACCESORIO LAVADORA

## iQ500, Lavadora integrable, 8 kg, 1200 r.p.m. WI12W327ES

### Prestaciones

- Motor iQdrive con 10 años de garantía
- Capacidad: 8 kg
- Velocidad máx. de centrifugado: 1200 r.p.m.
- Programas especiales: camisas/business, desaguado/centrifugado, mix, aclarado, express 15/30 min
- Función varioSpeed: permite lavar hasta un 65% más rápido con resultados perfectos
- Display LED con recomendación de carga, indicación de tiempo restante, estado de programa y fin diferido hasta 24 horas
- Función pausa+carga: añade prendas olvidadas durante el ciclo de lavado
- Sensor 3G

### Equipamiento y seguridad

- Sistema Cardán: ajuste frontal de nivelación
- Aqua Protection Plus
- Posibilidad de instalación de puerta del mueble tanto a la derecha como a la izquierda
- Paneles laterales antivibración

### Consumos

- Clase de eficiencia energética<sup>1</sup>: C
- Consumo de energía<sup>2</sup> / Consumo de agua<sup>3</sup>: 62 kWh / 45 litros
- Nivel de ruido: 66 dB (A) re 1 pW

### Información técnica

- Dimensiones (alto x ancho): 81.8 cm x 59.6 cm
- Fondo del aparato: 54.4 cm
- Profundidad de la lavadora, sin incluir la puerta: 57.4 cm
- Profundidad de la lavadora con la puerta abierta: 95.6 cm

**iQ500, Lavadora integrable, 8 kg,  
1200 r.p.m.  
WI12W327ES**

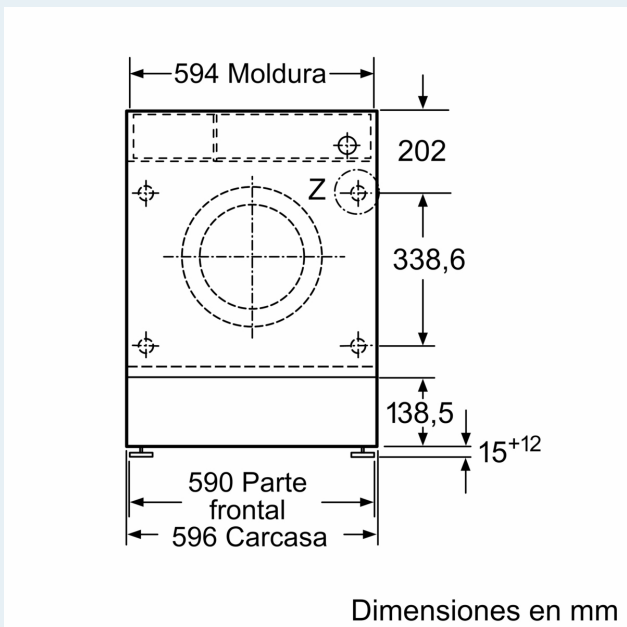
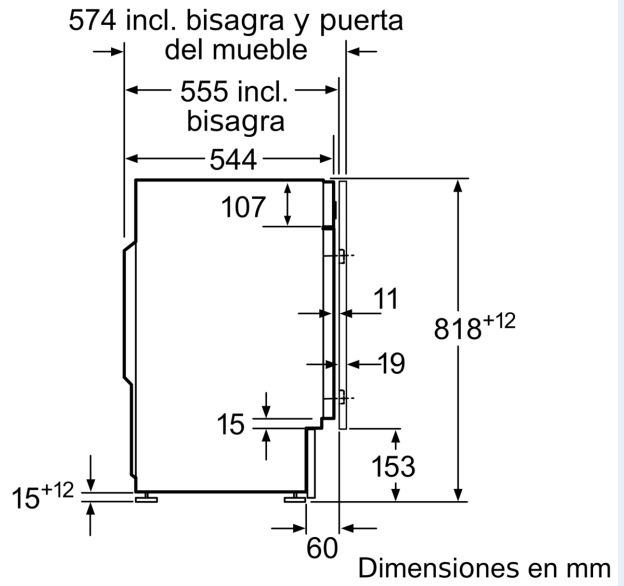
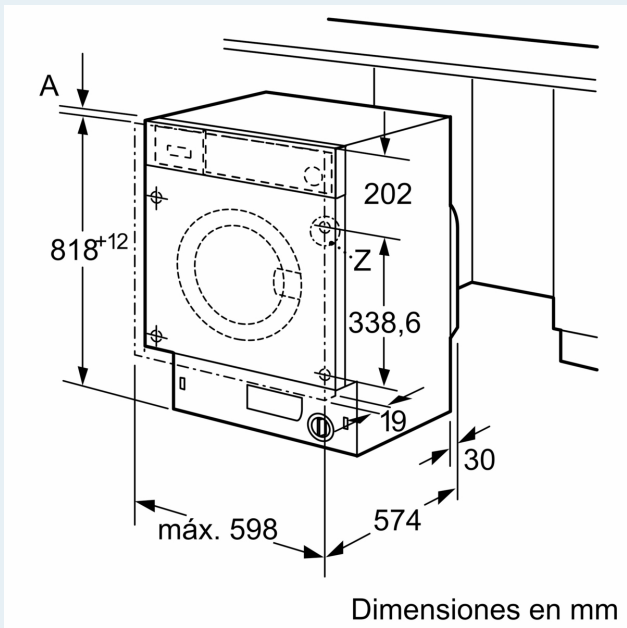

**Detalle Z**

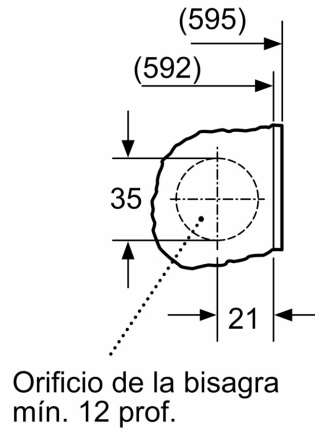

Dimensiones en mm