

Baños

Salles de bains

Bäder

Bathrooms

SOLO & PAR



(ES) Gracias por comprar un baño CUBRO.

Los frentes CUBRO se diseñan y producen mediante un proceso que mezcla la tradición artesanal con la tecnología. Nuestra manera de producir nos permite ofrecer diseño basado en materiales de alta calidad.

Contacto:
hola@cubrodesign.com

(DE) Vielen Dank, dass Sie sich für ein CUBRO-Bad entschieden haben.

Die CUBRO-Fronten werden in einem Verfahren entworfen und hergestellt, das traditionelle Handwerkskunst mit Technologie verbindet. Unsere Produktionsweise ermöglicht es uns, ein Design anzubieten, das auf hochwertigen Materialien basiert.

Kontakt:
halo@cubrodesign.com

(FR) Nous vous remercions d'avoir acheté une salle de bains CUBRO.

Les façades CUBRO sont conçues et produites selon un processus qui allie l'artisanat traditionnel à la technologie. Notre mode de production nous permet d'offrir un design basé sur des matériaux de haute qualité.

Contact :
bonjour@cubrodesign.com

(EN) Thank you for purchasing a CUBRO bathroom.

CUBRO fronts are designed and produced using a process that blends traditional craftsmanship with technology. Our way of production allows us to offer design based on high quality materials.

Contact:
hello@cubrodesign.com

(ES) Para este montaje necesitarás las siguientes herramientas.

(FR) Pour ce montage, vous aurez besoin des outils suivants.

Materiales

Enganches de pared incluidos en el paquete.

Herramientas*

Para esta instalación necesitarás un destornillador, un nivel, un martillo, un lápiz, tornillos y tacos.

Matériaux

Crochets muraux inclus dans l'emballage.

Outils*

Pour ce montage, vous aurez besoin d'un tournevis, d'un niveau, d'un marteau, d'un crayon, de vis et de chevilles.



Destornillador*
Tournevis*

Nivel*
Niveau à bulle*

Martillo*
Marteau*

Lápiz*
Crayon*



Taladro*
Perceuse*

Tornillos*
Vis*

Tacos*
Chevilles*

* Herramientas no incluidas en paquete

* Outils non inclus dans le paquet

(DE) Für die Montage benötigen Sie die folgenden Werkzeuge.

(EN) For this assembly you will need the following tools.

Materialien

Wandhaken sind im Paket enthalten.

Werkzeuge*

Für diese Montage benötigen Sie einen Schraubenzieher, eine Wasserwaage, einen Hammer, einen Bleistift, Schrauben und Dübel.

Materials

Wall hooks included in the package.

Tools*

For this installation you will need a screwdriver, a level, a hammer, a pencil, screws and dowels.



Schraubendreher*
Screwdriver*

Wasserwaage*
Spirit level*

Hammer*
Hammer*

Bleistift*
Pencil*



Bohrer*
Drill*

Schrauben*
Screws*

Dübel*
Dowels*

* Nicht im Paket enthaltene Werkzeuge

* Tools not included in the package

Baños

Salles de bains

(ES) La instalación de tu mueble de baño es muy sencilla. En estas instrucciones te mostramos cómo instalar y colocar tu mueble. Para la parte de la instalación que involucra tomas de agua e instalación de fontanería te recomendamos contratar un profesional. La posición del mueble de baño debe estar bien asegurada por parte del instalador. No nos hacemos responsables si el método de instalación aplicado no es lo suficientemente seguro.

(FR) L'installation de votre meuble de salle de bains est très simple. Dans ces instructions, nous vous montrons comment installer et positionner votre meuble sous vasque. Pour la partie de l'installation qui concerne les raccordements d'eau et la plomberie, nous vous recommandons de faire appel à un professionnel. L'emplacement du meuble de salle de bains doit être bien sécurisé par l'installateur. Nous ne pouvons être tenus responsables si la méthode d'installation appliquée n'est pas suffisamment sûre.

Bäder Bathrooms

(DE) Die Montage Ihrer Badmöbel ist sehr einfach. In dieser Anleitung zeigen wir Ihnen, wie Sie Ihren Waschtischunterschrank montieren und positionieren. Für den Teil der Installation, der Wasseranschlüsse und Klempnerarbeiten beinhaltet, empfehlen wir Ihnen, einen Fachmann zu beauftragen. Die Position des Badmöbels muss vom Installateur gut gesichert werden. Wir können nicht dafür verantwortlich gemacht werden, wenn die angewandte Installationsmethode nicht ausreichend sicher ist.

(EN) The installation of your bathroom furniture is very simple. In these instructions we show you how to install and position your vanity unit. For the part of the installation that involves water connections and plumbing, we recommend that you hire a professional. The position of the bathroom furniture must be well secured by the installer. We cannot be held responsible if the installation method applied is not sufficiently secure.

Baños

Salles de bains

01

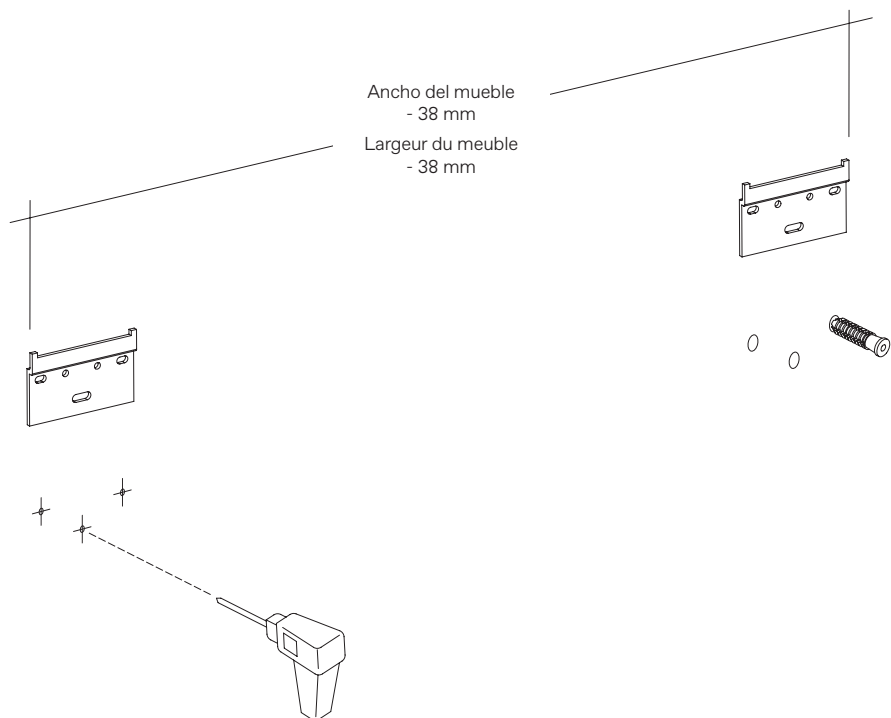

ES

FR

Materiales

Taladro
Tacos
Destornillador
Tornillos

Matériaux

Perceuse
Chevilles
Tournevis
Vis

Paso 01

Define la posición del mueble de tu baño. Marca de la posición de los agarres de pared. Taladra los agujeros de los agarres.

Con ayuda de un nivel, asegúrate de que la posición está recta.

Étape 01

Définissez la position de votre meuble de salle de bains. Marquez l'emplacement des supports muraux.

Percez les trous pour les supports muraux. A l'aide d'un niveau à bulle, assurez-vous que la position est droite.

02

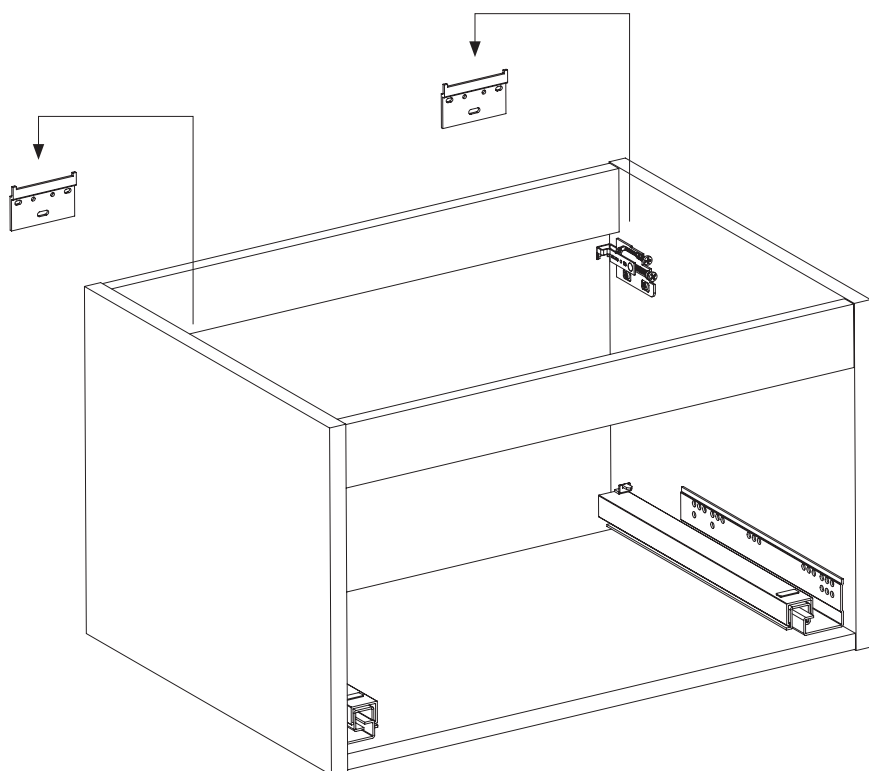

ES

FR

Materiales

Módulo

Matériaux

Module

Paso 02

Cuelga el mueble sin cajones en los enganches de pared. Para descolgar el mueble debemos presionar uno de los orificios para liberar el eje.

Étape 02

Accrochez l'armoire sans tiroirs aux crochets muraux. Pour retirer le meuble, appuyez sur l'un des trous pour dégager l'axe.

01

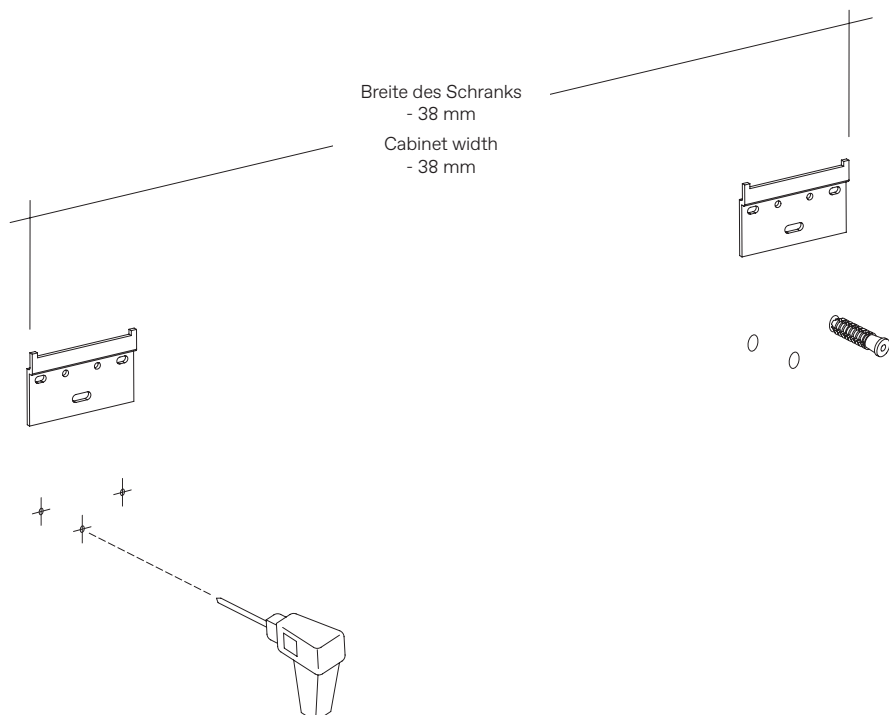

DE

EN

Materialien

Bohrer
Bohrer Dübel
Schraubendreher
Schrauben

Materials

Drill
Drill plugs
Screwdriver
Screws

Schritt 01

Bestimmen Sie die Position Ihrer Badmöbel. Markieren Sie die Position der Wandhalterungen. Bohren Sie die Löcher für die Wandhalterungen. Vergewissern Sie sich mit Hilfe einer Wasserwaage, dass die Position gerade ist.

Step 01

Define the position of your bathroom furniture. Mark the position of the wall grips. Drill the holes for the wall brackets. With the help of a spirit level, make sure that the position is straight.

02

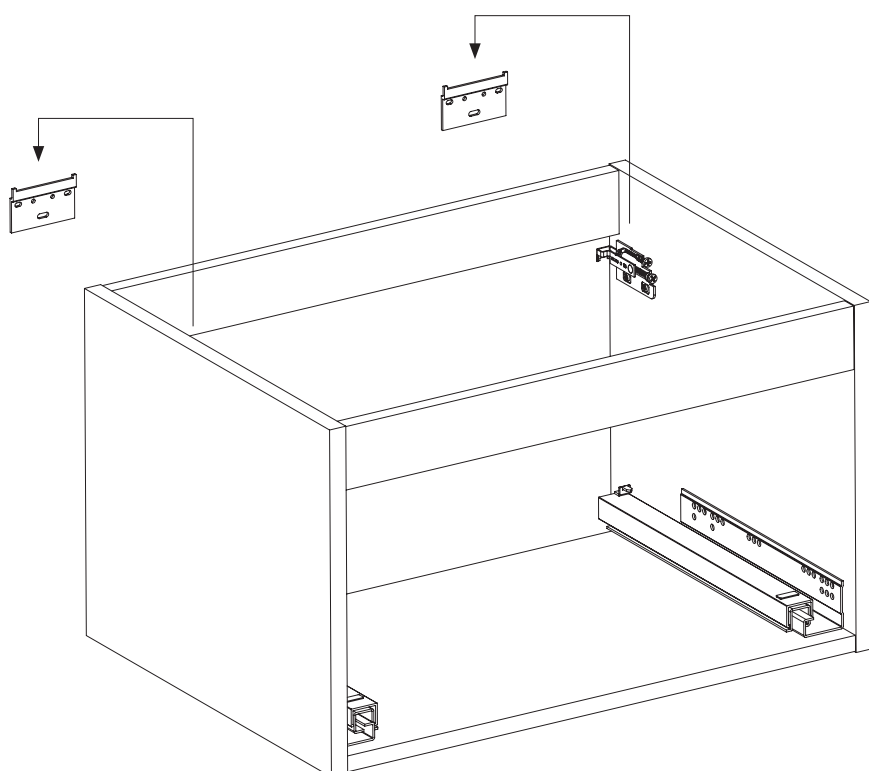

DE

EN

Materialien

Modul

Materials

Module

Schritt 02

Hängen Sie den Schrank ohne Schubladen an die Wandhaken. Zum Abnehmen des Schrankes drücken Sie auf eines der Löcher, um den Schaft zu lösen.

Step 02

Hang the cabinet without drawers on the wall hooks. To remove the unit, press one of the holes to release the shaft.

Baños

Salles de bains

03

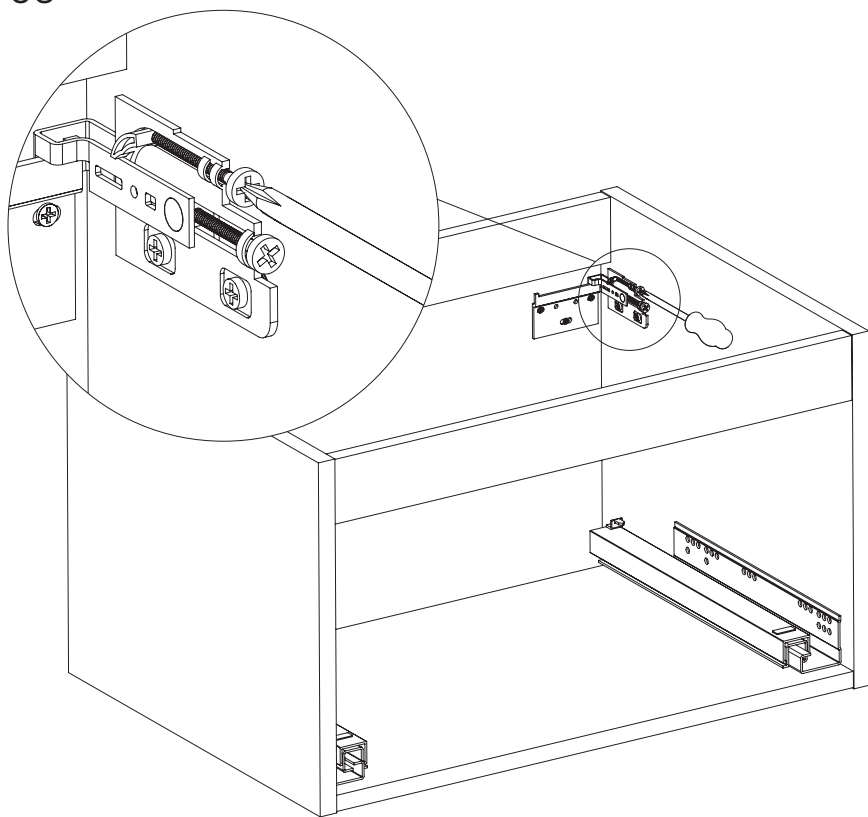

ES

FR

Materiales

Destornillador

Matériaux

Tournevis

Paso 03

Regula la posición del mueble utilizando un destornillador.

Étape 03

Ajustez la position du meuble à l'aide d'un tournevis.

04

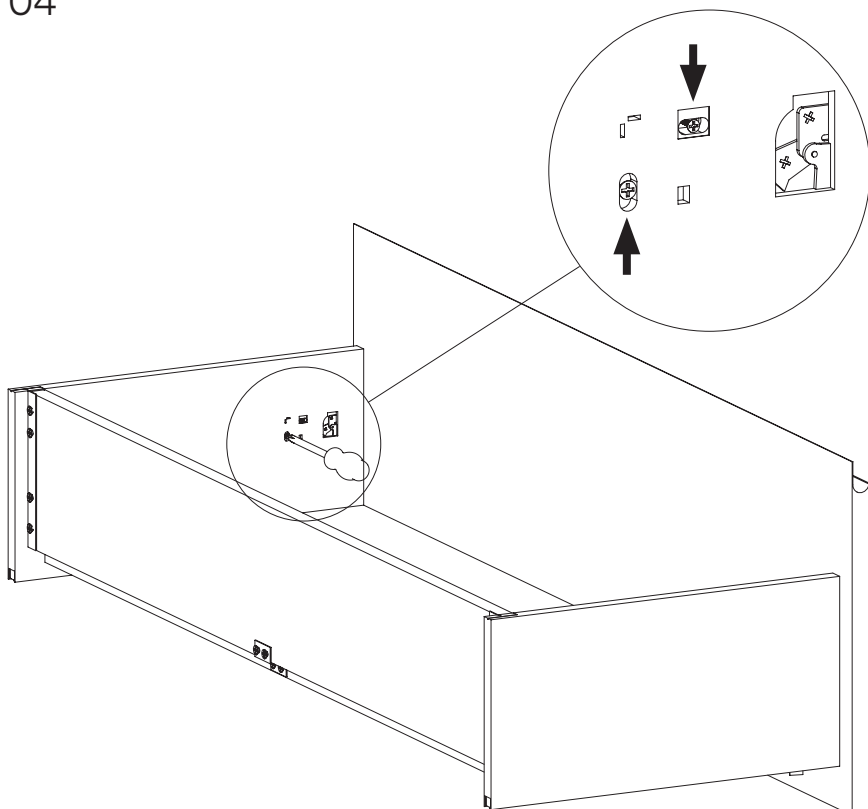

ES

FR

Materiales:

Destornillador

Matériaux

Tournevis

Paso 04

Los cajones ya vienen instalados en el mueble pero es posible que necesiten ajustes. Ajusta su posición con ayuda de un destornillador.

Étape 04

Les tiroirs sont déjà installés dans le meuble mais peuvent nécessiter un ajustement. Ajustez leur position à l'aide d'un tournevis.

Bäder Bathrooms

03

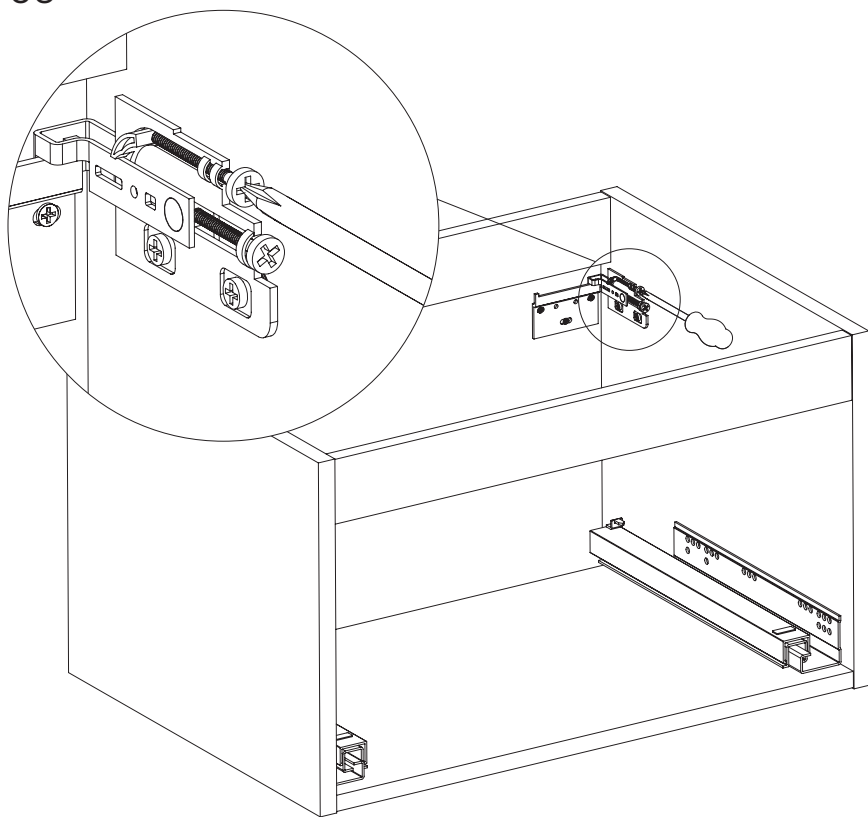

DE

EN

Materialien

Schraubendreher

Materials

Screwdriver

Schritt 03

Justieren Sie die Position des Schrankes mit einem Schraubendreher.

Step 03

Adjust the position of the cabinet using a screwdriver.

04

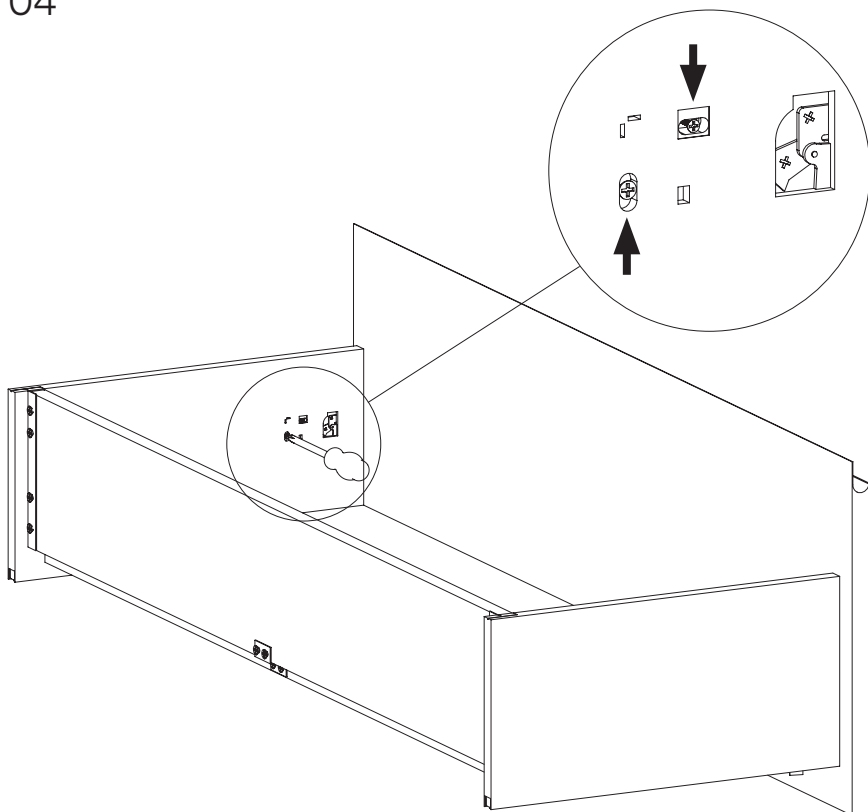

DE

EN

Materialien

Schraubendreher

Materials

Screwdriver

Schritt 04

Die Schubladen sind bereits in den Schrank eingebaut, müssen aber eventuell noch angepasst werden. Stellen Sie die Position mit einem Schraubenzieher ein.

Step 04

The drawers are already installed in the cabinet but may need to be adjusted. Adjust their position using a screwdriver.

(ES) Existen dos tipos de lavabos:

Tipo 1. Integrado.

Tipo 2. Sobre encimera.

(FR) Il existe deux types de lavabos:

Type 1. Intégré.

Type 2. Comptoir.

Tipo 1. Integrado

Type 1. Intégré

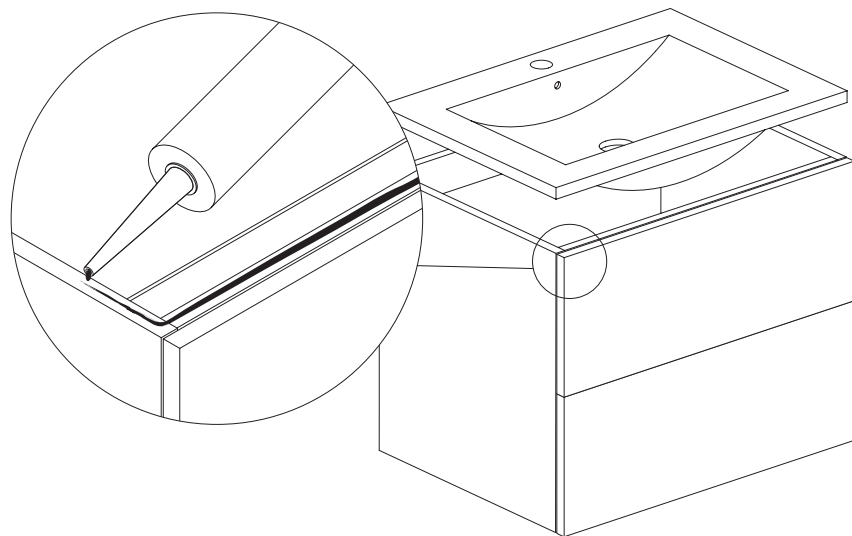

ES

FR

Paso 05 — Tipo 1

En caso de que tu lavabo sea integrado aplica silicona en los bordes superiores del armario, pon el lavabo encima y deja que se seque.

Etape 05 - Type 1

Si votre lavabo est intégré Appliquez du silicone sur les bords supérieurs du meuble, placez le lavabo dessus et laissez-le sécher.

Tipo 2. Sobre encimera

Type 2. Comptoir

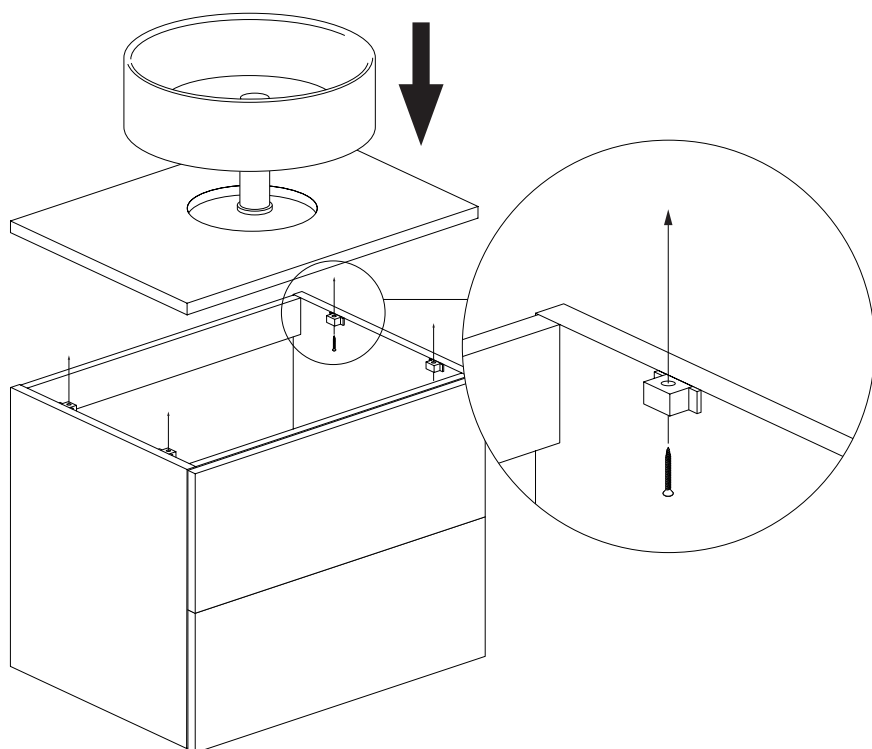

ES

FR

Paso 05 — Tipo 2

Realiza el encastre sobre la pieza de encimera para el hueco del desagüe. Consulta nuestra guía de encastrés. Coloca la encimera en su posición y atorníllala insertando el tornillo sobre la pieza guía.

Etape 05 - Type 2

Réalisez l'encoche sur le plan de travail pour le trou d'évacuation. Voir notre guide de montage. Placez le plan de travail et vissez-le en insérant la vis sur la pièce de guidage.

(DE) Es gibt zwei Arten von Waschbecken:

Typ 1. Integriert.

Typ 2. Aufsatzwaschbecken.

(EN) There are two types of washbasins

Type 1. Integrated.

Type 2. Countertop.

Typ 1. Integriert

Type 1. Integrated

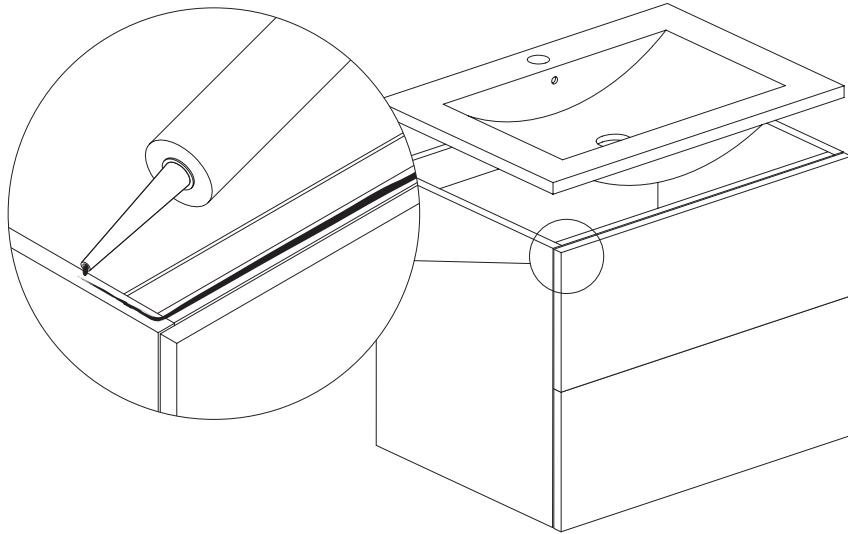

DE

EN

Schritt 05 - Typ 1

Wenn Ihr Waschbecken integriert ist, tragen Sie Silikon auf die oberen Kanten des Schanks auf, stellen Sie das Waschbecken darauf und lassen Sie es trocknen.

Step 05 - Type 1

If your washbasin is integrated Apply silicone to the top edges of the cabinet, place the washbasin on top and allow it to dry.

Typ 2. Aufsatzwaschbecken

Type 2. Countertop

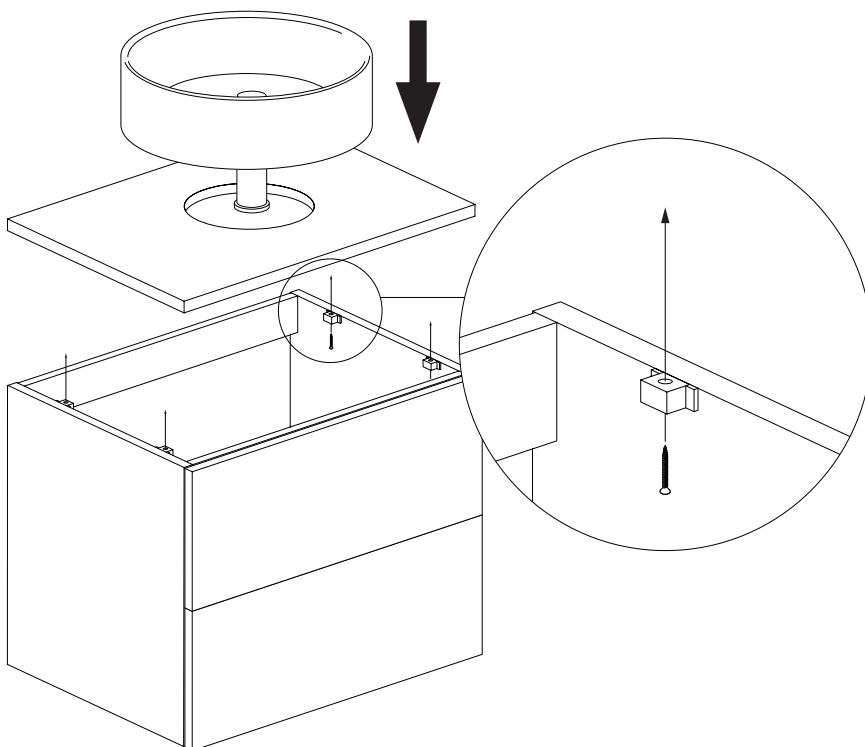

DE

EN

Schritt 05 - Typ 2

Fertigen Sie die Aussparung für das Abflussloch auf der Arbeitsplatte an. Siehe unsere Montageanleitung. Legen Sie die Arbeitsplatte in Position und schrauben Sie sie fest, indem Sie die Schraube über das Führungsstück einführen.

Step 05 - Type 2

Make the recess on the worktop piece for the drain hole. See our fitting guide. Place the worktop in position and screw it into place by inserting the screw over the guide piece.