

**Serie 6, Congelador integrable, 177.2 x 55.8 cm, Cierre SoftClose con puerta fija  
GIN81ACE0**



**Este congelador empotrado NoFrost no necesita descongelación y cuenta con una señal de advertencia de mal funcionamiento en caso de aumento de temperatura**

- **Flexibilidad en el congelador:** gracias a la combinación de bandejas de cristal y cajones en el congelador.
- **NoFrost:** descongelación automática del congelador - ahorra tiempo y esfuerzo.
- **Cajón Big Box:** guarda tus tápers o congelados voluminosos.
- **Tecnología Inverter:** control constante de la temperatura dentro y fuera del frigorífico.

Clase de eficiencia energética:	..... E
Promedio anual de consumo de energía (kWh/año):	.. 235 kWh/annum
Volumen neto del congelador:	..... 212 l
Nivel de ruido:	..... 35 dB(A) re 1pW
Clase de nivel de ruido:	..... B
Display de temperatura congelador:	..... Digital
Luz:	..... No
Categoría de producto:	..... Congelador vertical
Tipo de construcción:	..... Integrable
Opción puerta panelable:	..... No es posible
Sistema No frost:	..... Total
Altura del producto:	..... 1772 mm
Anchura:	..... 558 mm
Fondo del aparato sin tirador:	..... 545 mm
Dimensiones de instalación necesarias (H x W x D):	1775 x 560 x 550 mm
Medidas del producto embalado:	..... 1840 x 610 x 640 mm
Peso neto:	..... 64.5 kg
Peso bruto:	..... 69.2 kg
Intensidad corriente eléctrica:	..... 10 A
Frecuencia:	..... 50 Hz
Longitud del cable de alimentación eléctrica:	..... 230.0 cm
Apertura de la puerta:	..... Izquierda reversible
Descongelar con vapor:	..... Automatic
Señal de alarma / funcionamiento erróneo:	..... Visual y sonoro
Bloqueo de la puerta:	..... No
Nº de cajones /cestas:	..... 5
Nº de flaps congelación:	..... 2
Código EAN:	..... 4242005422074
Marca:	..... Bosch
Código comercial del producto:	..... GIN81ACE0
Categoría de producto:	..... Congelador vertical

KSZB0S00 Accesorio integración soporte bisagra



## **Serie 6, Congelador integrable, 177.2 x 55.8 cm, Cierre SoftClose con puerta fija GIN81ACE0**

**Este congelador empotrado NoFrost no necesita descongelación y cuenta con una señal de advertencia de mal funcionamiento en caso de aumento de temperatura**

- 
- Total NoFrost, Congeladores vertic integrabl > 90 cm
  - Frigorífico integrable una puerta

### **Consumos**

- Clase de eficiencia energética: E, dentro del rango de A (más eficiente) a G (menos eficiente)
- Volumen útil total: 212 l
- Consumo anual de energía: 235 kWh/a/año
- Muy silencioso: 35 dB

### **Diseño**

#### **Equipamiento y seguridad**

- Total NoFrost
- Sistema de puerta fija
- 1 compresor/ 1 crto de refrig
- Función "súper-congelación" con autodesconexión automática
- Alarma de temperatura
- Capacidad útil total del congelador: 212 l
- Volumen neto compartimento 4\* : 212 l
- Capacidad de congelación 24h: 13.8 kg
- Tiempo aumento de temperatura : 8 h
- 2 compartimentos transparentes con tapa abatible
- Dos cajones BigBox de gran capacidad
- Puerta reversible
- Tensión nominal: 220 - 240 V.
- Clase Climática: SN-T
- Longitud del cable de conexión: 230 cm

### **Medidas**

- Dimensiones de encastre (alto x ancho x fondo): 177.5 x 56 x 55 cm
- Dimensiones del aparato (alto x ancho x fondo sin tirador): 177.2 x 55.8 x 54.5 cm
- Posibilidad de unión de dos aparatos con el accesorio de unión correspondiente
- Eco Based on the results of the standard 24-hour test. Actual consumption depends on usage/position of the appliance.

**Serie 6, Congelador integrable, 177.2 x 55.8 cm, Cierre SoftClose con puerta fija GIN81ACE0**

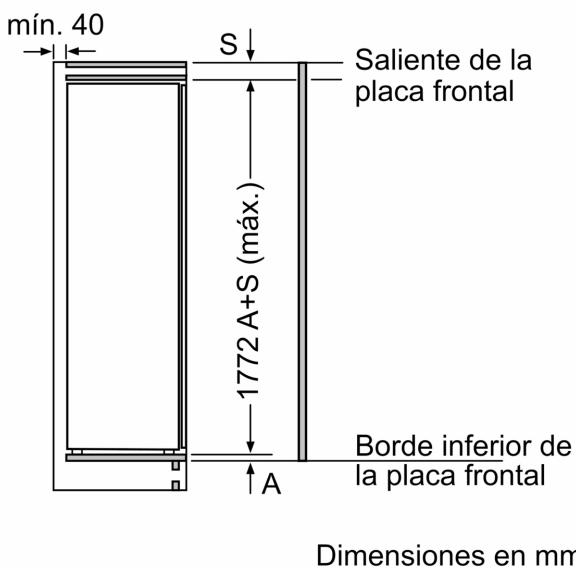
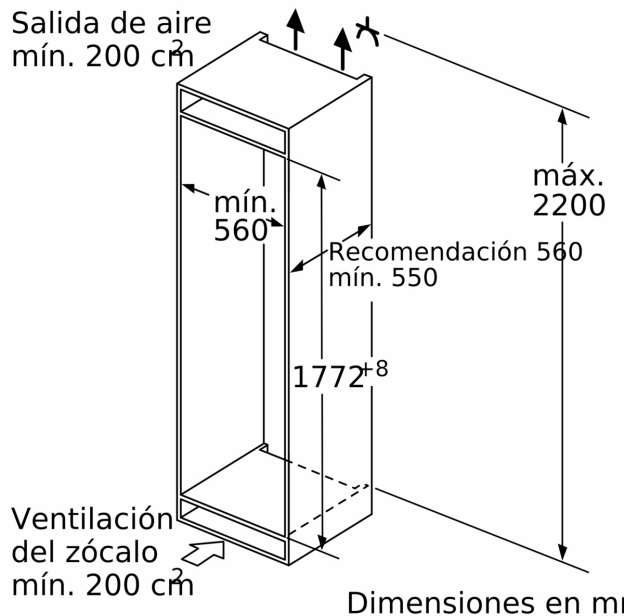
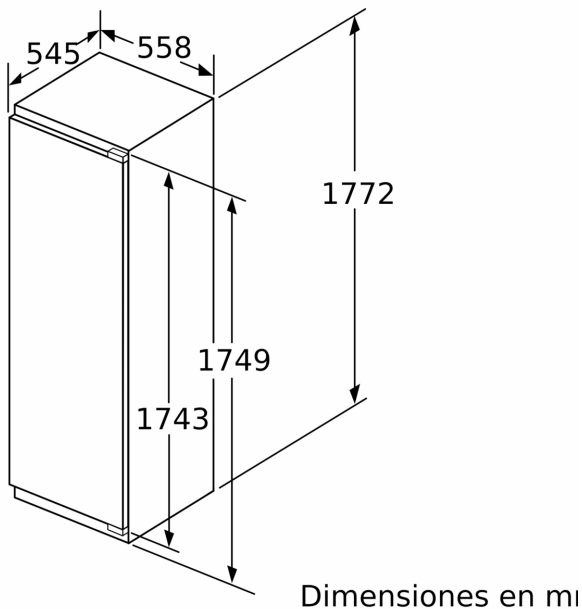
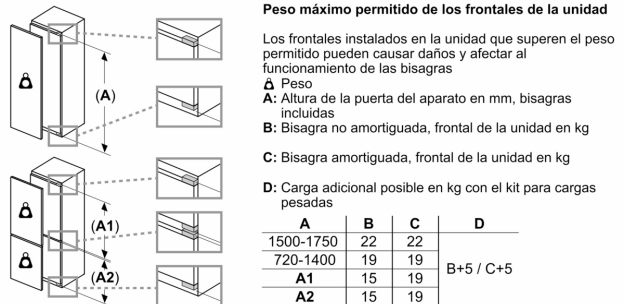
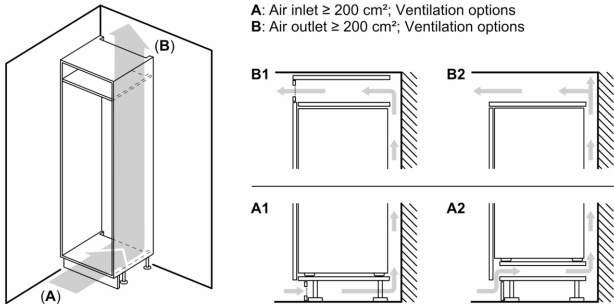

**Máximo peso permitido de los frontales de mueble**

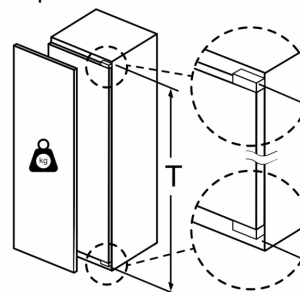

Las puertas del mueble montadas que exceden el peso permitido pueden provocar daños y deterioro funcional a la bisagra.

T: altura de la puerta del aparato incluida	bisagra no amortiguada	Bisagra amortiguada
Bisagra en mm:	Puerta en kg:	Puerta en kg:
1500-1750	22	22

Dimensiones en mm  
Dimensiones del espacio recomendadas  
para instalación de puerta fija

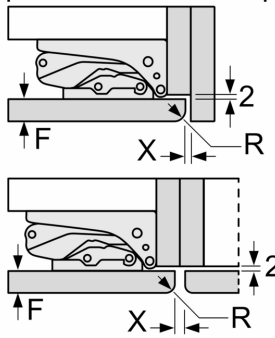

	<b>F</b>	<b>R</b>	<b>X</b>
16-19		0-3	2,5
20		0-1	3
		2-3	2,5
21		0-1	3
		2-3	2,5
22		0	4
		1	3,5
		2-3	3

Deben respetarse las medidas de los espacios recomendadas en la tabla para garantizar una apertura sin colisiones de la puerta del aparato y evitar que se dañen los muebles de cocina.